

PS50A • PS75A



CAMPI DI UTILIZZO: Protezione degli spigoli, ad alta resistenza, che si adatta ottimamente a tutte le situazioni di arredo.

DESCRIZIONE: Paraspigolo PS50A - PS75A TEKNEDIL con ala rispettivamente 50 e 75 mm, costituito da una robusta sottostruttura continua realizzata in alluminio estruso, e fissata alla parete con coppie di tasselli che assicurano una solida tenuta su qualsiasi materiale costituisca la parete. Tale sottostruttura risulta rivestita da un profilato estruso in polimero di ultima generazione Ethyl 7045ET Teknedil con le seguenti caratteristiche:

- spessore 2-2,5 mm,
- colorazione nella massa del prodotto,
- superficie in vista goffrata;
- omologazione del Ministero degli Interni con classe BS2D0 secondo la normativa europea UNI EN 13501 in conformità al DM 10-03-2005
- omologazione del Ministero degli Interni con classe di reazione al fuoco 1 (DM 26/06/1984)
- assenza di crescita batterica e di crescita di muffe;
- materiale resistente ai principali prodotti per la pulizia ed igienizzazione degli ambienti;
- caratterizzato da elevata resistenza agli urti ed elevata elasticità
- il polimero Ethyl 7045ET Teknedil non contiene metalli pesanti

Il montaggio del rivestimento sulla sottostruttura avviene a incastro senza l'uso di altri dispositivi. Lunghezza barre: sottomultipli di 6 metri.

Il prodotto rientra nel regolamento prodotti da costruzione (UE 305/2011), conformemente al D.lgs. 106 del 16/06/2017 il materiale viene accompagnato dalla documentazione richiesta DoP e cartellino CE.

ACCESSORI:

- Terminale per PS50A - PS75A, costituisce la chiusura dell'estremità del profilo, è realizzato nello stesso materiale del paraspigolo.



USE: High impact corner protection. Suitable for all furnishings.

DESCRIPTION: Corner guard PS50A - PS75A TEKNEDIL with 50 and 75 mm wing, consisting of a sturdy continuous substructure, made of extruded aluminium. The substructure is fixed to the wall with pairs of blocks that ensure a solid seal on any material that constitutes the wall. The substructure is covered by an extruded polymer profile of Ethyl 7045 ET Teknedil with the following characteristics:

- thickness 2-2.5 mm,
- coloring in the mass of the product,
- surface in embossed view;
- homologation of the Italian Ministry of the Interior with BS2D0 class according to the European standard EN 13501 according to the Italian DM 10-03-2005 (implementation of regulation EU 305/2011);
- homologation of the Ministry of the Interior with fire reaction class 1 (Ministerial Decree 26/06/1984)
- absence of bacterial growth and mold growth;
- material resistant to the main products for cleaning and sanitizing environments;
- characterized by high impact resistance and high elasticity
- Ethyl 7045 ET Teknedil polymer contains no heavy metals

The assembly of the cladding on the substructure is interlocking without the use of other devices. Lengths: submultiple of 6 meters.

The product is part of the regulation for construction products (EU 305/2011), in compliance with Legislative Decree 106 of 16/06/2017, the material is accompanied by the required documentation of the DoP and the CE label.

ACCESSOIRES:

- Top cap for PS50A - PS75A, is the perfect top in the same profile's color.

PS50A • PS75A



Azienda con Certificazione di Qualità
Uni En ISO 9001:2015
Certificato n. 9160.TEKL

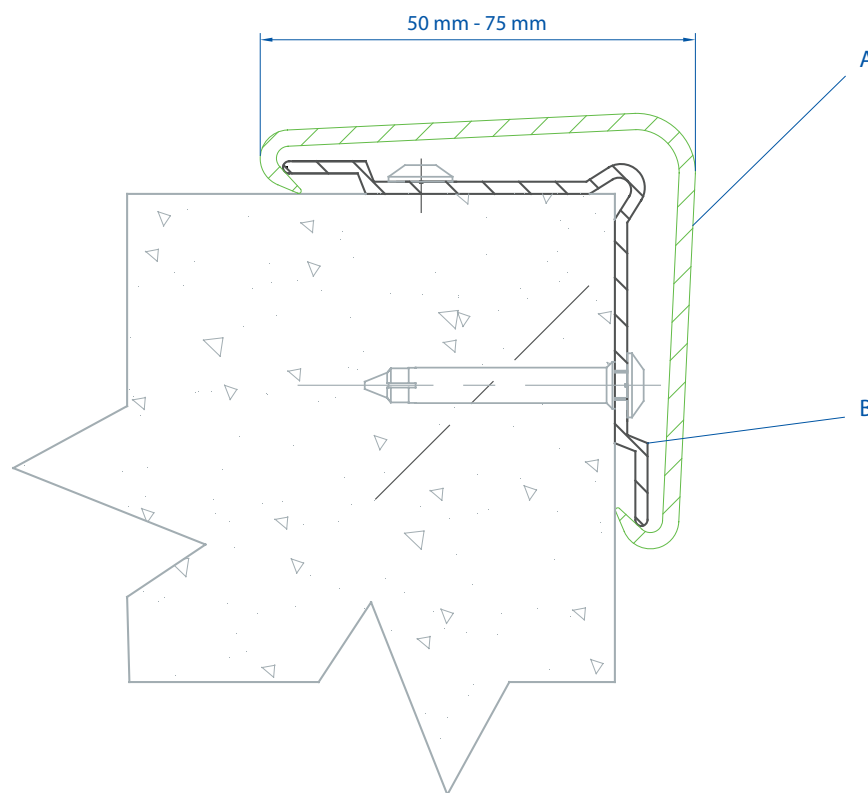

	LEGENDA	KEY LINE
A	Rivestimento sp. 2-2.5 mm	Cover 2-2.5 mm
B	Sottostruttura in alluminio sp. 2 mm	Aluminium substructure 2 mm

CARATTERISTICHE TECNICHE

TEST	NORMA DI RIFERIMENTO	UNITÀ DI MISURA	VALORE
Punto di rammollimento Grado Vicat (5 kg)	ISO 306	°C	77
Durezza	ISO 868	Shore D	79
Carico di rottura	ISO 527	N/mm ²	38,5
Carico di snervamento	ISO 527	N/mm ²	40
Allungamento a rottura	ISO 527	%	140
Modulo Elastico	ISO 178	N/mm ²	2450
Tenacità Izod 23° C	ISO 180 ASTM D 256	J/m	220
Resistenza ai fluidi	UNI EN ISO 175:2010		Resistente
Resistenza ai batteri	ASTM G22		nessuna crescita batterica
Resistenza alle muffe	ASTM G21		nessuna crescita di muffe
Classificazione al fuoco	UNI EN 13501-1		Bs ₂ d ₀

NOTE: I materiali devono essere immagazzinati in luogo pulito ed asciutto, protetti dagli agenti atmosferici e non esposti ai raggi solari. L'ambiente deve avere una temperatura superiore a 10° e rimanere costante sia nel periodo di acclimatazione (circa 48 ore), sia durante tutta la fase di montaggio.

TECHNICAL DATA

PROPERTIES	STANDARD	UNIT	VALUE
Vicat Softening Point	ISO 306	°C	77
Hardness	ISO 868	Shore D	79
Stress at break	ISO 527	N/mm ²	38,5
Stress at yield	ISO 527	N/mm ²	40
Elastic modulus	ISO 527	%	140
Modulo Elastico	ISO 178	N/mm ²	2450
Izod impact strenght 23° C	ISO 180 ASTM D 256	J/m	220
Resistence to chemical fluids	UNI EN ISO 175:2010		Resistent to chemical fluids
Resistence to bacteria	ASTM G22		None bacterial growth
Resistence to fungi	ASTM G21		None fungal growth
Flammability Rating	UNI EN 13501-1		Bs ₂ d ₀



NOTE: Store our materials in a clean and dry area, protect from atmospheric agents and sunlight. Maintain temperature more than 10°C and keep it constant during acclimatization (48 hours) and during installation.